



PROTECȚIE LA SUPRATENSIUNI A SISTEMELOR FOTOVOLTAICE



- Testat în acord cu EN 61643-11 (Tip 2)
- Curent nominal de descărcare 20kA (8/20 μ s)/pol
- Curent maxim de descărcare 40kA (8/20 μ s)/pol
- Indicație optică de defect
- Telesemnalizare a defectului, la cerere

PROTECȚIE LA SUPRATENSIUNI A SISTEMELOR FOTOVOLTAICE

Exemple de utilizare

SLP-550 PH V/2

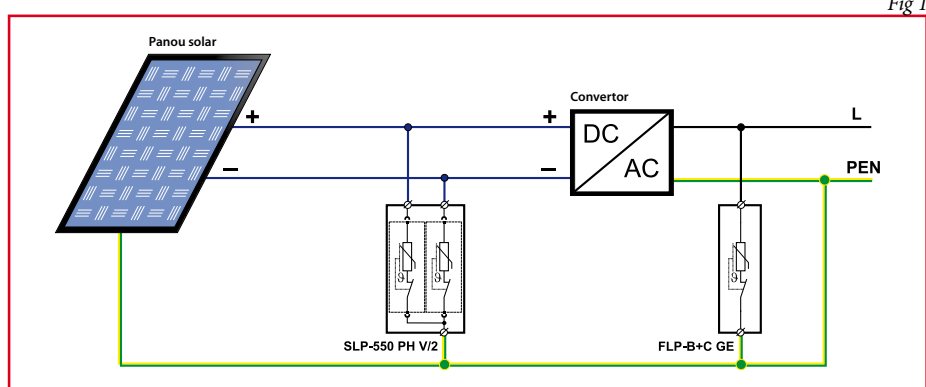

SLP-1000 PH V/3

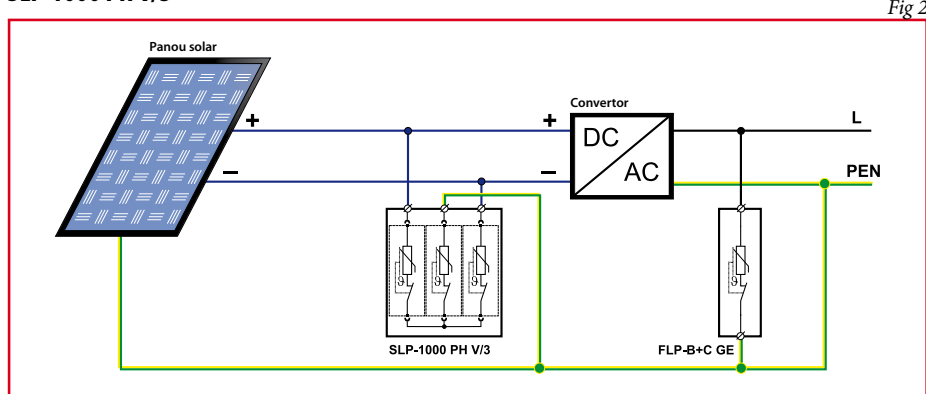

Noile echipamente de protecție la supra-tensiuni SALTEK special proiectate pentru instalare în circuite de c.c. ale sistemelor fotovoltaice (solare) instalate între zonele LPZ 0b – 1 și superioare. Combinate cu protecții tip FLP-B+C GE pe partea de c.a. aceste descărcătoare asigură protecția complexă a sistemelor solare împotriva supratensiunilor de impuls.

Echipamentele de protecție de mare eficiență SALTEK sunt construite pentru a descărca 40kA/pol pentru unde de 8/20μs.

Acestea sunt două tipuri de protecții fotovoltaice:

cu 2 poli, uzual instalată în mod 2+0 și în construcție cu 3 poli pentru utilizare în mod 2+1.

Pe lângă variantele standard SALTEK oferă și consultanță de proiect și soluții particulare.

Descărcătoarele împotriva trăsnetului sunt constituite din:

- Elemente MOV cu deconectare termică
- Indicație optică de defect
- La cerere telesemnalizare de defect cu contact fără potențial



Variante standard	U _c (sistem)	U _c (pol)	I _n (8/20μs)	I _{max} (8/20μs)	U _p (L+ → L-)	U _p (L+/L- → PE)
SLP-100 PH V/2	100 V DC	100 V DC	15 kA	40 kA	0,8 kV	0,4 kV
SLP-500 PH V/2	500 V DC	500 V DC	20 kA	40 kA	3,6 kV	1,8 kV
SLP-550 PH V/2	585 V DC	585 V DC	20 kA	40 kA	3,8 kV	1,9 kV
SLP-700 PH V/3	700 V DC	350 V DC	20 kA	40 kA	2,4 kV	2,4 kV
SLP-800 PH V/3	840 V DC	420 V DC	20 kA	40 kA	3,0 kV	3,0 kV
SLP-1000 PH V/3	1000 V DC	500 V DC	20 kA	40 kA	3,6 kV	3,6 kV

Vanzari si suport tehnic:

SALTEK TRADE, s.r.o., Arkaľycká 833/1, 149 00 Praha 4, Czech Republic, tel.: +420 272 942 470, fax: +420 267 913 411, GSM: +420 724 082 375, e-mail: info@saltek.cz

Fabrica si sediul central:

SALTEK s.r.o., Dráždanská 85, 400 07 Ústí nad Labem, Czech Republic, tel.: +420 475 655 511, fax: +420 475 622 213, e-mail: info@saltek.cz